

TRIPOD

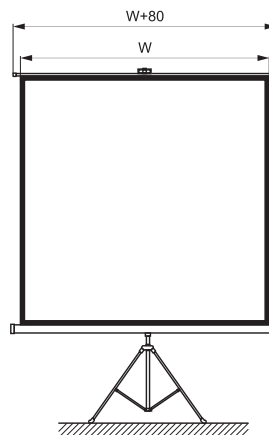

EKRANY MANUALNE

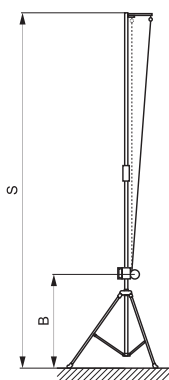

Cechy charakterystyczne:

- Obudowa metalowa malowana na kolor czarny
- Prosty w obsłudze stojak z trójnogiem
- Niezawodny mechanizm zwijający z napędem sprężynowym
- 7-stopniowa kompensacja efektu Keystone'a
- Możliwość kompensacji efektu Keystone
- Format obrazu 1:1
- Szerokość powierzchni projekcyjnej: 125 - 240 cm
- Materiał projekcyjny: **Matt White E** g=1,0
- Ramka w kolorze czarnym

Akcesoria opcjonalne:

- Torba transportowa wykonana z materiału

| FORMAT OBRAZU | WYMIARY | | OBRAMOWANIE | | PRZEKĄTNA OBRAZU | WYSOKOŚĆ STATYWU | WYSOKOŚĆ KASETY | WAGA | OPAKOWANIA TRANSPORTOWE |
|---------------|---------------|--------------|-------------|--|------------------|------------------|-----------------|-------|-------------------------|
| | SZER. TKANINY | OBZAR OBRAZU | TYP BB | | | | | | |
| | W [cm] | w x h [cm] | | | | | | | |
| 1:1 | 133 | 127 x 127 | + | | 74 | 140 - 230 | 50 - 120 | 7,00 | 148 x 13 x 17,5 |
| 1:1 | 158 | 152 x 152 | + | | 88 | 170 - 260 | 50 - 120 | 8,00 | 174 x 13 x 17,5 |
| 1:1 | 184 | 178 x 178 | + | | 102 | 170 - 260 | 50 - 120 | 9,00 | 199 x 13 x 17,5 |
| 1:1 | 211 | 203 x 203 | + | | 117 | 200 - 300 | 50 - 135 | 11,00 | 224 x 13 x 17,5 |
| 1:1 | 244 | 236 x 236 | + | | 136 | 200 - 320 | 50 - 140 | 14,00 | 259 x 13 x 17,5 |

TAURUS



EKRANY MANUALNE



Cechy charakterystyczne:

- Lekka obudowa aluminiowa w kolorze czarnym
- Łatwa i szybka instalacja ekranu
- Niezawodny mechanizm nożycowy
- Format obrazu 4:3 lub 16:9
- Czarne obramowanie o szerokości 3 cm
- Materiał projekcyjny: **Matt White E** g=1,0

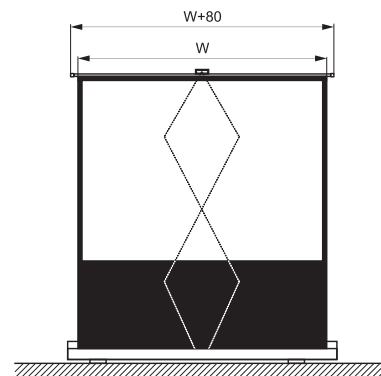
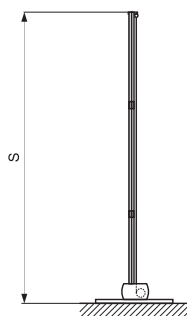

| FORMAT OBRAZU | WYMIARY | | OBRAMOWANIE | | PRZEKĄTNA OBRAZU | WYSOKOŚĆ STATYWU | WYSOKOŚĆ KASETY | WAGA | OPAKOWANIA TRANSPORTOWE |
|---------------|---------------|--------------|-------------|--|------------------|------------------|-----------------|-------|-------------------------|
| | SZER. TKANINY | OBZAR OBRAZU | TYP BB | | | | | | |
| | W [cm] | w x h [cm] | | | | | | | |
| 4:3 | 169 | 162,5 x 122 | + | | 74 | 202 | 12 | 10,50 | 186 x 16,5 x 15 |
| 16:9 | 183 | 177 x 99,5 | + | | 88 | 202 | 12 | 10,50 | 201 x 16,5 x 15 |